



+7 (351) 217 76 07
info@wog.parts
<http://wog.parts>

WOGTM

AUTO CHEMISTRY

Wholesale & retail
Optimal price
Guarantee of quality

CATALOG

2 0 2 1

MISSION

WOG – возможность
каждого стать частью мира
автокомпонентов

VISION

Создать сообщество, синергия
которого определяет культуру
потребления

PRINCIPLES

Экспертность
Гарантия качества
Прозрачность отношений
Доступность для каждого

WOGTM

WOG - производство автохимии и технических жидкостей, отличающихся высокими качественными и потребительскими характеристиками, произведенными с использованием сырья и компонентов, соответствующих мировым требованиям.

Все препараты проходят многоэтапный контроль качества в процессе производства. Стандарты качества соответствуют требованиям ISO 9001, ISO14001, ISO / TS 16949.

WORLDWIDE

ABO GOM

ПОЧЕМУ ПРОФЕССИОНАЛЫ ВЫБИРАЮТ WOG?



WOG для ПРОФИЛЬНОЙ РОЗНИЦЫ

БОЛЕЕ **50** SKU
Наиболее востребованных
продуктов

ОТ **40** %
Средняя доходность
продукции WOG

ОТ **40 000 000** РУБ
Оборот продукции WOG в одной торговой точке в месяц



Средний ценовой сегмент, в совокупности с премиальными характеристиками, гарантирует стабильный рост продаж



Мотивационные программы для персонала



Таргетированная маркетинговая поддержка



Онлайн-курсы по увеличению объемов продаж и среднего чека



Индивидуальные программы обучения

WOG для станций технического обслуживания

БОЛЕЕ **20** SKU

Наиболее востребованных продуктов для ремонта и обслуживания

от **40** %

Средняя доходность продукции WOG

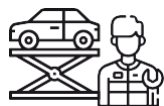

Предоставление бесплатного профессионального оборудования и экипировки



Бонусная накопительная программа



Индивидуальные программы обучения

ИНСТРУМЕНТЫ ПРОДВИЖЕНИЯ WOG



Торговое оборудование

Предназначено для увеличения конверсии продаж и расширения среднего чека.



Сервисное оборудование

Предназначено для ввода дополнительных услуг на станциях технического обслуживания.

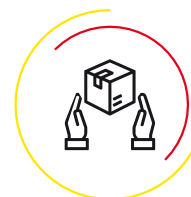

Promo BOX

Ручка, монетница, чекница, каталог продукции, наклейка, стикеры, ценники, воблеры или шелфтокеры



Персональный менеджер

Ваш помощник, всегда на связи.



Совместное брендрование

автотранспорта, спец. одежды, сервисной зоны, фасада СТО, с возможностью ротации ассортимента



АЭРОЗОЛЬНАЯ ПРОДУКЦИЯ

- ↓
Фундаментальные принципы разработки:
- ↓ Сбалансированность ассортиментной линейки в соответствии с требованиями рынка
 - ↓ Высокоэффективные концентрированные составы на основе европейского сырья
 - ↓ Абсолютный контроль при производстве продукции по стандарту менеджмента качества ISO 9001
 - ↓ Инновационные компоненты в составе препаратов
 - ↓ Удобство и безопасность применения:
- Smart application technology (SAT) – распылитель 2в1 гарантирует удобное нанесение аэрозоля
 - Клапан 360° градусов – использование даже в перевернутом положении
 -  Full composition output гарантирует постоянное давление и полное опустошение баллона
 - Отсутствие в составе резко-пахнущих компонентов гарантирует абсолютный комфорт применения и не раздражают дыхательные пути
 - Оптимально подобранный объем для решения любой автосервисной задачи

AUTO CHEMISTRY
AEROSOL PRODUCTS

SMART APPLICATION TECHNOLOGY

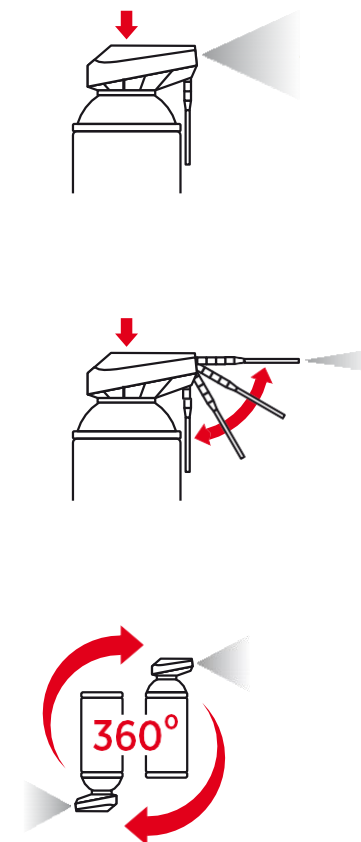

ОЧИСТИТЕЛИ АЭРОЗОЛЬНЫЕ



ОЧИСТИТЕЛЬ КАРБЮРАТОРА И ДРОССЕЛЬНОГО УЗЛА

Быстро и эффективно очищает камеры карбюратора, жиклеры, дроссельную заслонку, клапан вентиляции картерных газов от всех видов смолистых и углеродистых отложений. Облегчает запуск двигателя, стабилизирует обороты холостого хода, снижает расход топлива, уменьшает токсичность выхлопа. Отлично подходит для высокоэффективной очистки любых металлических деталей, узлов и агрегатов.

WGC0340
520 ml



AUTO CHEMISTRY
AEROSOL CLEANERS

CITRUS



БЫСТРЫЙ СЕРВИСНЫЙ ОЧИСТИТЕЛЬ

Высокоэффективный обезжириватель на основе современных натуральных растворителей быстро и бережно удаляет смазочные материалы, жиры, масла, битум, клей, смолы, свежие автогерметики. Состав отлично справляется со следами прилипшего моторного масла, свежими углеродистыми отложениями и имеет широкий спектр применения в условиях автосервиса и обслуживания автомобиля. Очиститель эффективен для очистки и обслуживания промышленного оборудования, пневматического и ручного инструмента. Препарат абсолютно безвреден для цветных металлов, керамики, стекла, пластика и резины. Обладает приятным цитрусовым ароматом.

WGC0350
650 ml



ОЧИСТИТЕЛИ АЭРОЗОЛЬНЫЕ

ОЧИСТИТЕЛЬ ТОРМОЗОВ И ДЕТАЛЕЙ СЦЕПЛЕНИЯ

Удаляет масло, смазку, тормозную жидкость и полностью обезжиривает металлические поверхности. Используется для очистки тормозных колодок, барабанов, дисков, цилиндров, элементов системы ABS, сцепления и подшипников. Удаляет нагар, смолы, застаревшие масляные загрязнения и используется в качестве универсального обезжиривателя при проведении сервисных работ.

WGC0345
520 ml

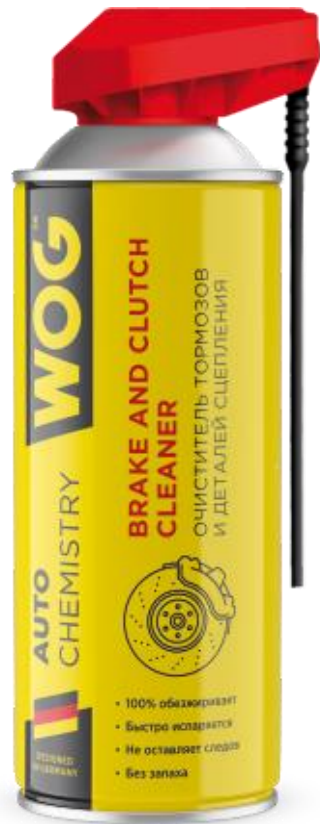

WOG
AUTO CHEMISTRY
**BRAKE AND CLUTCH
CLEANER**
ОЧИСТИТЕЛЬ ТОРМОЗОВ
И ДЕТАЛЕЙ СЦЕПЛЕНИЯ

- 100% обезжиривает
- Быстро испаряется
- Не оставляет следов
- Без запаха

AUTO CHEMISTRY
AEROSOL CLEANERS

ОЧИСТИТЕЛЬ ДМРВ

Высокоэффективный препарат, позволяет быстро очистить чувствительный датчик массового расхода воздуха бензиновых и дизельных двигателей от смол, нагаров и других отложений. Бережно очищает датчики из любых материалов и восстанавливает его штатные параметры. После очистки значительно облегчается запуск двигателя, нормализуется расход топлива и уменьшается токсичность выхлопных газов. Препарат безопасен для конструктивных элементов, быстро высыхает и не оставляет следов. Рекомендован к использованию 1-2 раза в год.

WGC0355
335 ml



WOG
AUTO CHEMISTRY
**MASS AIRFLOW
SENSOR CLEANER**
ОЧИСТИТЕЛЬ ДМРВ

- Нормализует расход топлива
- Устраняет ошибки системы впуска



WOG
AUTO CHEMISTRY
CONTACT CLEANER
ОЧИСТИТЕЛЬ ЭЛЕКТРОКОНТАКТОВ

- Обеспечивает надежную работу
- Защищает от коррозии

ОЧИСТИТЕЛЬ ЭЛЕКТРОКОНТАКТОВ

Современный препарат, с легкостью удаляет изолирующие загрязнения: окислы, масло, жир, пыль, консервационные покрытия, продукты коррозии и влагу с поверхностей электрических контактов электрооборудования транспортных средств, водного транспорта, бытовой и компьютерной техники, электроинструмента, силового промышленного оборудования и печатных плат. Состав гарантированно улучшает электропроводные свойства и облегчает пуск двигателя в осенне-зимний период или после длительного простоя. Средство быстро испаряется, не оставляя следов, замедляет повторные окисления контактов и защищает их от коррозии. Препарат нейтрален для лакокрасочных покрытий, элементов из резины и пластика.

WGC0340
75 ml



FUEL
ECONOMY

СМАЗКИ АЭРОЗОЛЬНЫЕ



МНОГОФУНКЦИОНАЛЬНАЯ КАВИТАЦИОННАЯ СМАЗКА

Инновационная профессиональная кавитационная смазка многофункционального назначения. Смазывает и ликвидирует скрипы, быстро проникает и разъединяет приклеившие и заржавевшие соединения, вытесняет влагу и обеспечивает защиту от коррозии и утечек электричества. За счет выраженного кавитационного действия, смазка быстро и эффективно проникает в самые труднодоступные места, возвращает плавность хода механизмам, разрушает ржавчину и способствует ее удалению, пропитывает и уплотняет сальники цепей, эффективно очищает поверхности от пятен битума и клея. Смазка образует стойкую гидрофобную и морозоустойчивую пленку, предотвращает примерзание и налипание абразивных частиц, надолго избавляет от скрипа и скрежета. Достигнутый эффект сохраняется длительное время.

WGC0304 75 ml | WGC0301 335 ml | WGC0302 520 ml



40 WG

AUTO CHEMISTRY
AEROSOL LUBRICANTS



MoS₂

СМАЗКА АДГЕЗИОННАЯ СИНТЕТИЧЕСКАЯ

Синтетическая смазка с MoS₂ нового поколения для высоконагруженных узлов: дверные петли, доводчики и ограничители, затворные и рычажные механизмы, петли капота и багажника, салазки автомобильных кресел, шарнирные и втулочные соединения, тросы и другие узлы, испытывающие длительные высокие компрессионные нагрузки. За счет содержания дисульфида молибдена в составе обладает высочайшей адгезией, не истекает из фрикционного узла и гарантирует длительную бесшумную работу, защиту от коррозии и сохранность узла трения при ударном нагружении. За счет высоких демпфирующих свойств, препарат применяется для устранения и предотвращения посторонних звуков при естественном износе амортизационных стоек, стабилизаторов и поворотных рычагов. Эффективно применяется в автосервисе для обслуживания профессионального оборудования.

WGC0329 75 ml | WGC0330 520 ml



СМАЗКИ АЭРОЗОЛЬНЫЕ

ЖИДКИЙ КЛЮЧ С ДИСУЛЬФИДОМ МОЛИБДЕНА

Профессиональный продукт, обладает высокой проникающей способностью. Гарантирует отвинчивание прижавшихся и прикипевших автомобильных крепежей. Обеспечивает долговременный эффект, значительно снижает трение при повторном использовании обработанных деталей. Вытесняет влагу и обладает антикоррозийным действием.

WGC0306
520 ml



- Действует в 3 раза быстрее
- Проникает и разъединяет
- Смазывает и защищает

AUTO CHEMISTRY
AEROSOL LUBRICANTS

СИЛИКОНОВАЯ ВОДОУСТОЙЧИВАЮЩАЯ СМАЗКА

Продлевает срок службы резиновых уплотнителей и предотвращает их примерзание зимой. Отлично подходит для устранения скрипа дверных петель, трущихся пластиковых элементов салона и кузова автомобиля. Защищает и смазывает механизмы замков и предотвращает их замерзание. Предохраняет от утечки тока и применяется для изоляции контактов.

WGC0312 | WGC0311
75 ml | 335 ml



СУХАЯ ДИЭЛЕКТРИЧЕСКАЯ СМАЗКА С PTFE

Инновационная синтетическая смазка с ультрадисперсным порошком политетрафторэтилена (PTFE) широкого спектра применения и увеличенного интервала использования. Смазка обладает высокой антифрикционной эффективностью и обеспечивает стойкий и долгосрочный противозносный, антизадирный и антикоррозийный эффект. Применяется для смазки замков, петель, тумблеров, телескопических антенн, направляющих сидений и дверных стекол, люков и направляющих раздвижных крыш и т.д. PTFE восстанавливает поврежденные пластиковые и металлические поверхности, заполняет микрповреждения, возвращает поверхностям блеск и защищает от воздействия пыли, грязи и атмосферных осадков. Смазка отличается высокими диэлектрическими, водостойкими и антикоррозийными характеристиками и длительное время сохраняет первоначальные свойства.

WGC0335
75 ml

СПЕЦИАЛЬНЫЕ АЭРОЗОЛИ



РАЗМОРАЖИВАТЕЛЬ ЗАМКОВ С СИЛИКОНОМ

Препарат применяется для восстановления подвижности личинки замка при его примерзании. Действует за секунды, растапливает лед и позволяет элементам системы функционировать в штатном режиме. Комплекс силиконов смазывает и надежно защищает от повторного примерзания и потери функциональности. Подходит для применения в автомобиле, дома и на производствах.

WGC0890
75 ml



WINTER
PRODUCT

ЗАЩИТА КЛЕММ АККУМУЛЯТОРА

Современный препарат, предохраняет электрические контакты от окисления, защищает от коррозии, пыли, грязи и влаги. Препятствует утечке электричества и значительно замедляет скорость естественного разряда батареи, увеличивает ресурс аккумуляторных батарей. Гарантирует стабильный запуск двигателя и бесперебойную работу электрооборудования. Рекомендуется применять 1 раз в год перед осенне-зимним сезоном.

WGC0328
75 ml

AUTO CHEMISTRY
SPECIAL USE AEROSOLS



WINTER
PRODUCT

EFFECTIVE
AT
-45°C

БЫСТРЫЙ СТАРТ

Высокоэффективное средство обеспечивает запуск мотора в условиях критически низких температур и при недостаточном уровне заряда аккумуляторной батареи. Препарат содержит смазывающие агенты и предотвращает появление задиров в случаях недостатка смазки в цилиндрах. Стартовая жидкость действует моментально, продлевает срок службы батареи, применяется при мокрых свечах и при низком качестве топлива. Для применения продукта не требуются специфические навыки.

WGC390
335 ml

ОХЛАЖДАЮЩИЕ ЖИДКОСТИ

↓
Фундаментальные принципы разработки:

Технология Long Life Term Guard
Увеличенный срок службы
антифриза до 5 лет

Одни из лучших показателей
кристаллизации и кипения в закрытой
системе охлаждения: -40°C / +123°C

Отвечает международным стандартам
ASTM D3306

Изготовлен на основе моноэтиленгликоля
высшего качества

Использование высокотехнологичных присадок
гарантирует купирование и предотвращение
очагов коррозии

Безопасность для любых систем охлаждения,
в том числе с конструктивными элементами
из цветных металлов

Эргономичная упаковка
и честный объем в литрах

ГОТОВЫЙ К ПРИМЕНЕНИЮ
БЕЗ МЕТАНОЛА
ГЛИЦЕРИНА **ECOLOGY**

AUTO CHEMISTRY
COOLANTS



LONG LIFE TECH
150 000 KM | 3 YEARS

HYBRID
ANTIFREEZE
-40°C
GREEN

G11
EURO

Карбоксилатный антифриз, в основе которого
высококлассные карбоновые кислоты.

Локализует и купирует очаги коррозии, повышая
эффективность работы системы охлаждения.

Гарантированный срок службы 5 лет.

WGC0110 | WGC0111 | WGC0112
1,1 kg | 1 L | 5,4 kg | 5 L | 11 kg | 10 L



LONG LIFE TECH
250 000 KM | 5 YEARS

CARBOXYLATE
ANTIFREEZE
-40°C
RED

G12+

Гибридный антифриз, содержащий соли карбоновых,
неорганических кислот, а также синтетических присадок.

Дает отличный эффект общей защиты системы охлаждения и
предотвращает окисление металлов.

Гарантированный срок службы 3 года.

WGC0100 | WGC0101 | WGC0102
1,1 kg | 1 L | 5,4 kg | 5 L | 11 kg | 10 L

СМАЗКИ КОНСИСТЕНТНЫЕ

↓
Фундаментальные принципы разработки:

Прогрессивные и инновационные технологии изготовления гарантируют высокую работоспособность и механическую стабильность

Сырье европейского качества

Высокие показатели адгезии: не смывается водой и продолжает функционировать даже в случаях повреждения пыльника

Сохранение характеристик в условиях максимальных температурных режимов: от -40°C до +350°C

ВЫСОКОТЕМПЕРАТУРНАЯ ПАСТА ДЛЯ СУППОРТОВ

Применяется для смазки направляющих, поверхностей и других элементов тормозного суппорта.

WGC0625
5 gr



-50°C | +1000°C

ПРОТИВОЗАДИРНАЯ СМАЗКА ДЛЯ ВЫСОКОНАГРУЖЕННЫХ УЗЛОВ

Противозадирная металлоплакирующая литевая смазка. Восстанавливает поверхности трения, содержит высокоадгезивный полимер и отлично удерживается в соединении. Защищает при возникновении трещин и разрывов пыльника.

WGC0600
80 gr



На 50% эффективнее снижает трение

Работает от -40°C до +140°C

Не смывается водой

NLGI 2/3

DIN51502-KPF2/3N-40

ВЫСОКОТЕМПЕРАТУРНАЯ УНИВЕРСАЛЬНАЯ СИНЯЯ СМАЗКА

Литевая комплексная высокотемпературная смазка с комплексом EP-присадок. Применяется для смазки карданных валов, шаровых опор, роликовых, игольчатых и шариковых подшипников всех типов автомобилей и промышленной техники. Обеспечивает надежную защиту от износа и в 3 раза продлевает срок службы деталей.

WGC0615
80 gr



На 50% эффективнее снижает трение

Работает от -40°C до +180°C

Не смывается водой

NLGI 2/3

DIN51502-KP2/3R-40

СМАЗКИ КОНСИСТЕНТНЫЕ



X3 Работает в 3 раза дольше

УНИВЕРСАЛЬНАЯ СИНЯЯ LI-CA СМАЗКА

Специализированная водостойкая синяя смазка на смешанном загустителе нового поколения с повышенным интервалом замены. Предназначена для работы в условиях повышенных температур, средненагруженных узлов, при высоких скоростях, во влажной среде и при температурных колебаниях. Применяется для смазки карданных валов, шаровых опор, роликовых, игольчатых и шариковых подшипников всех типов автомобилей и промышленной техники. Обеспечивает надежную защиту от износа и в 3 раза продлевает срок службы деталей. Имеет повышенную температуру каплепадения и устойчива к средним длительным компрессионным нагрузкам.

На 50% эффективнее снижает трение

Нагрузка сваривания >2 400 Н

Работает от -30°C до +120°C **NLGI-2**

Защищает от коррозии **DIN51502-KP2K-30**

ISO 6743-9: L-XCCDA 2

WGC0617
400 gr

COLOR BLUE

ARCHI-TECH LUBRICATION

AUTO CHEMISTRY GREASES



∞ Один раз смазал и навсегда

ВЫСОКОТЕМПЕРАТУРНАЯ ПОЛИМОЧЕВИННАЯ EP2 СМАЗКА

Высококачественная пластичная смазка на основе минеральных масел высшей степени очистки и уникального полимочевинного загустителя, гарантирует в 3 раза больший срок службы. Предназначена для работы в широком спектре узловых соединений, работающих в условиях высоких скоростей, температурных колебаний и требовательных к постоянству характеристик смазочного материала. Применяется для смазки карданных валов, шаровых опор, роликовых, игольчатых (в т.ч. внутренний ШРУС) и шариковых подшипников всех типов автомобилей и промышленной техники. Обеспечивает надежную защиту от износа и коррозии. Узел, обработанный полимочевинной смазкой, не требует частого обслуживания и способен отработать весь срок службы без замены смазочного материала. Имеет высокую температуру каплепадения и выдерживает длительные компрессионные нагрузки.

На 50% эффективнее снижает трение

Нагрузка сваривания >2 800 Н

Работает от -30°C до +180°C **NLGI-2**

Защищает от коррозии **DIN51502-KP2R-30**

ISO 6743-9: L-XCFFA 2

WGC0620
400 gr

ARCHI-TECH LUBRICATION

ПРИСАДКИ И СПЕЦИАЛИЗИРОВАННЫЕ ПРЕПАРАТЫ

↓
Фундаментальные принципы разработки:

- ↑ Непревзойденная эффективность составов и их безопасность для автомобиля
- ↑ Дополнительные преимущества и комплексные характеристики препаратов:
 - Soft Cleaning Tech (SCT) – технология полного расщепления отложений и безопасного выгорания
 - Anti-Oxidation Tech (AOT) – технология, позволяющая добиться полного сгорания присадок и очистителей в системе без налета и осадков
- ↑ Использование лучшего сырья европейского качества
- ↑ Оптимально подобранные фасовки и удобство использования

AUTO CHEMISTRY
ADDITIVES AND SPECIALIZED PRODUCTS

ПРОМЫВКА ДВИГАТЕЛЯ

Промывка двигателя WOG позволяет осуществлять качественную очистку масляной системы двигателя от всех видов отложений, лаков, шламов и т.д. Применение препарата перед заменой масла способствует улучшению рабочих характеристик двигателя и продлению срока службы. Высококонцентрированный состав с комплексными присадками, одной банки достаточно для полной промывки системы смазки объемом до 5 литров.

WGC0500
335 ml



EFFECT
IN
MIN
5



OLD ENGINES



EFFECT
IN
200
KM

МЯГКИЙ ОЧИСТИТЕЛЬ СИСТЕМЫ СМАЗКИ

Мягкий очиститель системы смазки предназначен специально для двигателей со значительным износом и высокой степенью загрязненности системы смазки. Присадка позволяет добиться качественной очистки от всех видов масляных, лаковых отложений и шламов за период пробега в 200-300 км. Препарат мягко и эффективно растворяет продукты термического распада масла и поддерживает их во взвешенном состоянии. В процессе очистки освобождаются маслоотводящие каналы, поршневые кольца, залипшие гидрокompенсаторы. Применение очистителя продлевает срок службы всех компонентов системы смазки, восстанавливает рабочий ритм и штатные характеристики двигателя.

WGC0501
335 ml

ПРИСАДКИ И СПЕЦИАЛИЗИРОВАННЫЕ ПРЕПАРАТЫ



ОЧИСТИТЕЛЬ ИНЖЕКТОРОВ БЫСТРОГО ДЕЙСТВИЯ

Высокоэффективное средство, предназначенное для удаления отложений и нагара в форсунках двигателя, топливопроводящих каналах и топливных фильтрах. Снижает расход топлива, улучшает динамику разгона автомобиля. Увеличивает срок службы топливной аппаратуры. Вытесняет влагу и предотвращает коррозию элементов топливной системы. Препарат рассчитан на 40-50 литров топлива.

WGC0521
335 ml



JUST
ADD IT



IMPROVE
DYNAMICS



FUEL
ECONOMY

AUTO CHEMISTRY
ADDITIVES AND SPECIALIZED PRODUCTS



ОЧИСТИТЕЛЬ ФОРСУНОК БЫСТРОГО ДЕЙСТВИЯ

Высокоэффективное средство, предназначенное для удаления отложений и нагара в форсунках двигателя, топливопроводящих каналах и топливных фильтрах. Снижает расход топлива, улучшает динамику разгона автомобиля. Увеличивает срок службы топливной аппаратуры за счет повышения смазывающих характеристик дизеля. Вытесняет влагу и предотвращает коррозию элементов топливной системы. Препарат рассчитан на 40-50 литров дизельного топлива.

WGC0541
335 ml



JUST
ADD IT



IMPROVE
DYNAMICS



FUEL
ECONOMY

ПРИСАДКИ И СПЕЦИАЛИЗИРОВАННЫЕ ПРЕПАРАТЫ



ДИЗЕЛЬНЫЙ АНТИГЕЛЬ С БЛОКАТОРОМ КРИСТАЛЛОВ

Высококласный препарат, предотвращает замерзание (Тз) дизельного топлива (до -57°C) за счет блокаатора кристаллов препятствует образованию кристаллов парафина и снижает температуру прокачиваемости (ПТФ). Содержит в составе комплекс смазывающих добавок и гарантированно продлевает срок службы насоса высокого давления и форсунок впрыска. Рекомендован к применению даже в системах Common Rail.

WGC0565 335 ml | WGC0566 520 ml



JUST ADD IT

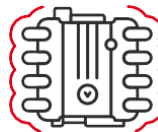

PROTECTS THE MOTOR



WINTER PRODUCT

ADDITIVES AND SPECIALIZED PRODUCTS

AUTO CHEMISTRY

ОСУШИТЕЛЬ ТОПЛИВНОЙ СИСТЕМЫ

Присадка эффективно связывает и полностью выводит конденсат из топливного бака и магистрали. За счет сбалансированного состава препарата препятствует образованию ледяных бляшек в системе подачи топлива и облегчает запуск двигателя в межсезонье при резких перепадах температуры, повышает качество сгорания воздушно-топливной смеси и гарантирует стабильную работу двигателя. Топливная добавка абсолютно безопасна для датчиков расхода воздуха, катализаторов и любых конструктивных элементов системы впрыска. Препарат универсален и подходит как для бензиновых, так и для дизельных моторов. Рекомендуется к применению при заправке низкокачественным топливом или на малоизвестных заправочных станциях. Препарат рассчитан на 40-50 литров моторного топлива.

WGC0560 335 ml



40 LITERS PETROL, DIESEL JUST ADD IT

МНОГОФУНКЦИОНАЛЬНЫЙ ЦЕТАН-КОРРЕКТОР

Многофункциональная присадка широкого спектра действия: повышает цетановое число и гарантирует полноту сгорания дизельного топлива, очищает форсунки и восстанавливает факел распыла, снижает расход топлива и значительно облегчает пуск двигателя, уменьшает вибрацию и увеличивает ресурс двигателя. Универсальная добавка улучшает динамические характеристики автомобиля и его разгонный потенциал, а также, позволяет предотвратить негативные последствия после использования низкокачественного топлива. При регулярном использовании продлевает срок службы каталитического нейтрализатора и способствует снижению токсичности выхлопа. Присадка полностью совместима со всеми видами дизельного топлива, предотвращает коррозию в системе впрыска и гарантирует удаление мелкодисперсных отложений. Препарат рассчитан на 40-50 литров дизельного топлива.

WGC0543 335 ml



40 LITERS DIESEL JUST ADD IT

ПРИСАДКИ И СПЕЦИАЛИЗИРОВАННЫЕ ПРЕПАРАТЫ

PETROL



ПРОМЫВКА СИСТЕМ ВПРЫСКА БЕНЗИНОВЫХ ДВИГАТЕЛЕЙ

Профессиональный препарат для полной очистки систем впрыска бензиновых двигателей от любых загрязнений. Подходит для всех типов систем впрыска бензиновых двигателей. Гарантированно удаляет 100% отложений и улучшает работу иглы форсунки. Восстанавливает факел распыла, облегчает холодный запуск и нормализует работу двигателя. Очищает впускной коллектор, удаляет отложения на клапанах и улучшает образование топливно-воздушной смеси. Выравнивает компрессию по цилиндрам. Безопасен для любых видов промывочных станций. После промывки не требуется замена масла и свечей зажигания. Применять каждые 15000-20000 км.

WGC0530
800 ml



IMPROVE
DYNAMICS



FUEL
ECONOMY



FOR CLEAN
INJECTORS

DIESEL



ПРОМЫВКА СИСТЕМ ВПРЫСКА ДИЗЕЛЬНЫХ ДВИГАТЕЛЕЙ

Профессиональный препарат для полной очистки любых систем впрыска дизельных двигателей от загрязнений. Подходит для всех типов систем впрыска дизельных двигателей, в т.ч. для Common Rail. Гарантированно удаляет 100% отложений в системе впрыска, камере сгорания и улучшает работу иглы форсунки. Восстанавливает факел распыла, облегчает холодный запуск и выравнивает работу двигателя. Нормализует расход топлива, устраняет детонации и снижает дымность выхлопа. Предотвращает засорение ТНВД, каталитического нейтрализатора и сажевого фильтра. Выравнивает компрессию по цилиндрам и восстанавливает производительность двигателя. Безопасен для любых видов промывочных станций. После промывки не требуется замена масла. Применять каждые 15000-20000 км.

WGC0550
800 ml



IMPROVE
DYNAMICS



FUEL
ECONOMY



FOR CLEAN
INJECTORS

ПРИСАДКИ И СПЕЦИАЛИЗИРОВАННЫЕ ПРЕПАРАТЫ



WINTER PRODUCT

ДИЗЕЛЬНЫЙ АНТИГЕЛЬ С БЛОКАТОРОМ КРИСТАЛЛОВ

Высококласный препарат, предотвращает замерзание (Тз) дизельного топлива (до -57°C) за счет блокатора кристаллов препятствует образованию кристаллов парафина и снижает температуру прокачиваемости (ПТФ). Содержит в составе комплекс смазывающих добавок и гарантированно продлевает срок службы насоса высокого давления и форсунок впрыска. Рекомендован к применению даже в системах Common Rail.

WGC0567
800 ml



DIESEL

JUST ADD IT

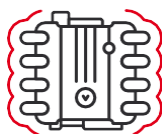

PROTECTS THE MOTOR

TRUCK SERIES

AUTO CHEMISTRY

ADDITIVES AND SPECIALIZED PRODUCTS

TRUCK SERIES

АНТИФРИЗ ДЛЯ ПНЕВМАТИЧЕСКИХ ТОРМОЗНЫХ СИСТЕМ

Высококласный препарат комбинированного действия для увеличения эффективности работы тормозных систем с пневматическим приводом в условиях экстремально низких температур (до -50°C). Препятствует конденсации воздуха и исключает возможность образования ледяных пробок в системах торможения грузовой, строительной, сельскохозяйственной и муниципальной техники. Обеспечивает бесперебойную работу тормозов, надежно защищает от коррозии, предотвращает затвердевание резиновых уплотнителей и гарантирует стабильную работу пневмоклапанов, увеличивает срок службы тормозных цилиндров и гарантирует бесперебойную работу пневматической системы при любых погодных условиях. Не содержит этанол!

WGC0590
800 ml



BRAKING GUARANTEE



EFFECTIVE BRAKING SYSTEM



TEMPERATURE LIMIT



EFFECT IN 5 MIN



EXTRA MOTOR CLEANER



MAX VOLUME OIL SYSTEM

ПРОМЫВКА ДВИГАТЕЛЯ ДЛЯ КОММЕРЧЕСКОГО ТРАНСПОРТА

Промывка масляной системы позволяет осуществить качественную очистку системы смазки двигателя коммерческого транспорта от всех типов загрязнений: лаков, шламов и металлической крошки. Применение препарата перед регламентной заменой масла способствует улучшению рабочих характеристик двигателя, увеличивает его эксплуатационный период и позволяет добиться максимальной отдачи полезных свойств нового моторного масла. Высококонцентрированный состав с комплексными присадками, одной банки достаточно для полной промывки системы смазки объемом до 10 литров. Рекомендуется проводить очистку двигателя при каждом регламентном обслуживании и не реже 1 раза в 10 тыс. км.

WGC0502
800 ml

КЛЕЕВЫЕ ПРЕПАРАТЫ И РЕЗЬБОВЫЕ ФИКСАТОРЫ

↓ Фундаментальные принципы разработки:

- | Сбалансированный ассортимент, соответствующий всем требованиям современного рынка
- | Лучшая на рынке эффективность препаратов и удобство применения
- | Разнообразие сфер применения продуктов: бытовое, сервисное и промышленное использование
- | Высокие прочностные характеристики:
 - Предел прочности на разрыв до 2000Н
 - Предел прочности на сдвиг до 900Н
 - Предел прочности на срыв резьбы более 40Нм
- | Современная упаковка, отвечающая всем требованиям как с точки зрения использования, так и с точки зрения хранения



ХОЛОДНАЯ СВАРКА ДВУХКОМПОНЕНТНАЯ

Прочно склеивает черные и цветные металлы, стекло, керамику, камень, бетон, дерево, резину, ткань, пластмассы (кроме полиэтилена и полипропилена). Применяется для ремонта деталей автомобилей, мебели, игрушек, спортивного инвентаря, посуды. Герметизирует протекающие трубы, масляные и топливные емкости.

WGC0745
10 gr x2

AUTO CHEMISTRY
GLUES AND THREAD LOCKERS



ФИКСАТОР РЕЗЬБОВЫХ СОЕДИНЕНИЙ РАЗБОРНЫЙ

Применяется для надежной фиксации и герметизации резьбовых и вал-втулочных соединений, упрощает ремонт и повышает качество сборки. Предотвращает самопроизвольное отвинчивание, коррозию и утечку технических жидкостей. Устойчив к ГСМ, газу, воде. Применяется для резьбы от М5 до М20.

WGC0725
9 ml



FIXATION TIME

≤13N_m

-60°C ↕ +160°C



ФИКСАТОР ТЕРМОСТОЙКИЙ РЕЗЬБОВЫХ СОЕДИНЕНИЙ НЕРАЗБОРНЫЙ

Применяется для надежной фиксации и герметизации резьбовых и вал-втулочных соединений, упрощает ремонт и повышает качество сборки. Предотвращает самопроизвольное отвинчивание, коррозию и утечку технических жидкостей. Устойчив к ГСМ, газу, воде. Применяется для резьбы от М5 до М20.

WGC0729
9 ml



FIXATION TIME

≥40N_m

-60°C ↕ +250°C



ХОЛОДНАЯ СВАРКА

Препарат обеспечивает герметичное и надежное соединение деталей из черных, цветных металлов, пластмасс (кроме полиэтилена и полипропилена), стекла, керамики, дерева и камня. Соединяет разнородные материалы. Гарантирует крепкую склейку даже мокрых и замасленных поверхностей. Устраняет течи в трубах, бензобаках, радиаторах. Позволяет совершать ремонт в труднодоступных местах и в случаях, когда разборка невозможна. Срок жизнеспособности состава 15 минут, время отверждения - не более 60 минут, а полная полимеризация состава достигается за 24 часа. Температура эксплуатации: от -60°C до +150°C.

WGC0740
60 gr



FIXATION TIME



EFFECTIVE IN WATER

≥35 N/mm²

-60°C ↕ +150°C

ГЕРМЕТИКИ ПРОКЛАДКИ

- ↓ Фундаментальные принципы разработки:
- Сбалансированный ассортимент нейтральных тиксотропных герметиков для решения любых сервисных задач
- Силиконовый каучук европейского производства гарантирует:
- Лучшие показатели эластичности в своем классе
- Длительный срок эксплуатации соединения
- Сохранение рабочих характеристик в широком диапазоне температур: от -60°C до $+330^{\circ}\text{C}$.

Высокотемпературный тиксотропный силиконовый герметик- прокладка, вулканизирующийся при комнатной температуре (RTV). Применяется для проведения ремонтных работ, формирования прокладок ответственных узлов силовых агрегатов автомобиля, фланцевых и резьбовых соединений. При использовании совместно со шатными прокладками, значительно улучшает их термостойкость и повышает устойчивость к техническим жидкостям, продлевает срок их эксплуатации. Высококлассный силикон в составе герметика гарантирует устойчивость к маслам, охлаждающим и тормозным жидкостям, атмосферным воздействиям и перепадам температур. Продукт абсолютно безопасен для датчиков, не вызывает коррозию, не токсичен и удобен в использовании. Герметик выдерживает регулярные термические нагрузки.



AUTO CHEMISTRY
GASKET MAKERS

ГЕРМЕТИК- ПРОКЛАДКА СЕРЫЙ

WGC0760
85 gr

ГЕРМЕТИК- ПРОКЛАДКА КРАСНЫЙ

WGC0762
85 gr

ГЕРМЕТИК- ПРОКЛАДКА ЧЁРНЫЙ

WGC0761
85 gr

RED COLOR
 -50°C / +350°C
 15 MIN POLYMERIZATION TIME

BLACK COLOR
 -50°C / +310°C
 20 MIN POLYMERIZATION TIME

GREY COLOR
 -50°C / +310°C
 20 MIN POLYMERIZATION TIME

WOG SILICONE RED GASKET MAKER ГЕРМЕТИК- ПРОКЛАДКА КРАСНЫЙ RTV 85 gr

WOG SILICONE BLACK GASKET MAKER ГЕРМЕТИК- ПРОКЛАДКА ЧЕРНЫЙ RTV 85 gr

WOG SILICONE GREY GASKET MAKER ГЕРМЕТИК- ПРОКЛАДКА СЕРЫЙ RTV 85 gr

АРОМАТИЗАТОРЫ

↓
Фундаментальные принципы разработки:

Разнообразие ароматов: для него, для нее и ароматы унисекс гарантированно подойдут каждому

Использование конструкционных элементов из натурального бука и высококлассные французские масляные отдушки гарантируют:

- Максимальное соответствие популярной селективной парфюмерии
- Масляная основа ароматизатора позволяет звучать в 3 раза дольше
- Максимальный объем наполнения 8 мл позволяет наслаждаться ароматом до 3-х месяцев
- Яркая и заметная упаковка продуктов, которая точно не затеряется на полке

100%
NATURAL

PRODUCT
HYPOALLERGENIC

AUTO CHEMISTRY
FLAVORS

АРОМАТИЗАТОР ВОЗДУХА ALLURE HOMME SPORT

Богатый, насыщенный и неповторимый пряно-древесный аромат для салона автомобиля. Сочетает акватические, живые и чувственные ноты. Создан специально для мужчин, любящих вызовы, создает глубокий, обволакивающий шлейф и неординарно подчеркивает индивидуальность владельца.

WGC1001
8 ml



АРОМАТИЗАТОР ВОЗДУХА INVICTUS INTENSE

Пряный, свежий, яркий восточный аромат для салона автомобиля. Сочетает ноты апельсинового цветка, перца в стартовом аккорде и виски с лавром - в сердце. Создан для успешных, стремительных и спортивных молодых мужчин. Легкий и не надоедающий аромат с глубоким послевкусием, подчеркивающий неординарность своего владельца.

WGC1002
8 ml



АРОМАТИЗАТОРЫ

АРОМАТИЗАТОР ВОЗДУХА №3 L'IMPERATRICE

Яркая цветочно-фруктовая композиция, сочетающая в себе ноты сочных фруктов, ягод, жасмина, сандала и мускуса. Неповторимый, свежий, запоминающийся и непревзойденно женственный аромат для легкой и романтической натуры любого возраста. Аромат своим благозвучием подчеркнет индивидуальность своей владелицы и приятно настроит на позитив.

WGC1003
8 ml



АРОМАТИЗАТОР ВОЗДУХА MOON SPARKLE

Сочный, сладкий, легкий и игривый цветочно-фруктовый аромат. Сочетает в себе ноты смородины, цитруса, яблока и спелых ягод, дополненные ансамблем розы, жасмина, амбры и мускуса. Потрясающий воображение аромат не оставит равнодушных к романтической и нежной натуре своей обладательницы, подарит сочный всплеск эмоций и позитива.

WGC1004
8 ml



АРОМАТИЗАТОР ВОЗДУХА KIRKE

Неповторимо изысканный и дурманящий аромат. Сочетает ягодные аккорды, ноты тропических фруктов, оттеняется легким ароматом ландыша, мускуса и теплого пачули. Обволакивает, наполняет и оставляет незабываемое послевкусие. Аромат для страстных и уверенных в себе натур, подчеркивающий сложный и дерзкий характер владельца.

WGC1005
8 ml



АРОМАТИЗАТОР ВОЗДУХА TOBACCO VANILLE

Пикантный и незабываемый, загадочный и настойчивый аромат, вдохновленный любовью двух сердец. Сочетает в себе композицию из специй, ванили, какао, благородного дуба и легкий оттенок табака. Теплый, согревающий и манящий аромат роскоши и успешной жизни. Отлично подойдет для тех, кто любит разнообразие и уверен в своем выборе. Всегда.

WGC1006
8 ml



AUTO CHEMISTRY
FLAVORS

СОДЕРЖАНИЕ
СПИРТА 65%

УВЛАЖНЯЕТ
И ЗАЩИЩАЕТ



УБИВАЕТ
99,9%
БАКТЕРИЙ



АНТИБАКТЕРИАЛЬНЫЙ ГЕЛЬ

Дезинфицирующее средство с экстрактом лимона и специальными добавками для очистки кожи от микробов и бактерий.

WGC1001_1
50 ml

АНТИ-БАКТЕРИАЛ

WOG.PARTS